

INTERRUPTOR DE PARED CON SENSOR DE MOVIMIENTO

OS-472/472A/472B

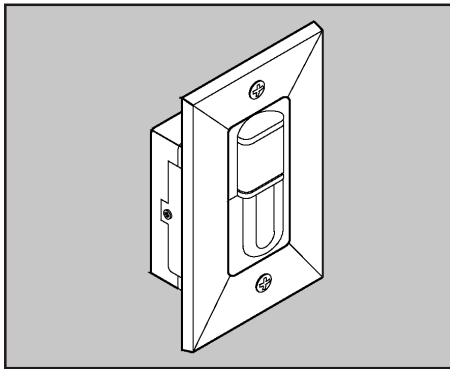

MANUAL DE INSTRUCCIONES

ESPECIFICACIONES TECNICAS:

- Voltaje de operación :
 - OS-472/472A: 110-130VAC 50/60Hz
 - OS-472B: 110-240VAC 50/60Hz
- Carga :
 - OS-472 : 40-400W (110-130VAC) para lámparas incandescentes
 - OS-472A : 40-500W (220-240VAC) para lámparas incandescentes.
 - OS-472B : 20-250W (110-130V) para lámparas incandescentes.
- Tiempo de encendido : Ajustable de 6 segundos a 12 minutos.
- LUX : Sensibilidad de nivel de luz totalmente ajustable para que el sensor se active con el nivel de iluminación adecuado.
- Rango de detección : Ajustable hasta 8 metros (a 20° temperatura ambiente).
- Angulo de detección : Hasta 180° (20° C).
- Protección de fusible :
 - OS-472 : 5A, 5x20mm intercambiable (110-130V).
 - OS-472A : 10A, 5x20mm intercambiable (220-240V).
 - OS-472B : 3A, 5x20mm intercambiable (110-240V)
- Interruptor manual : (ON, OFF, AUTO). Encendido, Apagado, Automático
- Temperatura de operación : -10°C ~ +45°C
- Protección ambiental : IP30

1 Contenido del Envase

Item	Cantidad
Interruptor de Movimiento	1
Manual de Instrucciones	1
Etiqueta plateada	1

2 Area de Cobertura

El OS-472, OS-472A y OS-472B pueden ser instalados a diferentes alturas desde 0.8 a 1.2 metros para detectar hasta una distancia de 8 metros a 180° de amplitud. 8 (Ver fig. 1).

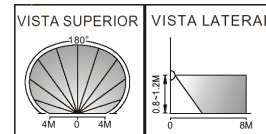

FIG. 1

3 Instalación y Cableado

Desconecte la alimentación eléctrica del lugar previo a realizar la instalación y cableado.

A. Seleccione la Ubicación

- Instale solamente en lugares interiores. Por ejemplo : Corredor, Comedor, Sótano, Taller, Garajes, etc. Sustituye el interruptor de pared existente tanto de 1 como de 2 contactos (OS-472A solamente reemplaza interruptores de 1 contacto).
- Debido a que el OS-472, OS-472A y el OS-472B responden a cambios en la temperatura ambiente, se debe tener en cuenta al realizar la instalación, no hacerlo sobre fuentes de calor, lugares donde existan corrientes de aire cálidas y frías que hagan contacto directo con el interruptor o en lugares que pueden quedar expuestos a la luz solar en forma directa.
- Altura de instalación sugerida : 0.8 ~ 1.2 mts.
- Evite colocar el interruptor en lugares donde el agua o lluvia puedan impactar sobre él.
- Para lograr una mejor respuesta del sensor, instale el interruptor de modo tal que el sensor pueda detectar objetos que pasen frente a él (Ver Fig. 2-A).

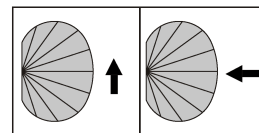

FIG. 2

PARA EVITAR ENCENDIDOS MOLESTOS :

Su interruptor de movimiento puede ser activado accidentalmente por animales grandes, luces, superficies reflectoras, fuentes de calor u objetos en movimiento. Los siguientes consejos le ayudarán a evitar este tipo de problemas :

- No dirija el sensor a fuentes de luz de ningún tipo.
- Evite instalar el interruptor próximo a fuentes de calor tales como ductos de ventilación, equipos de aire acondicionado, secadoras o lámparas.
- Evite dirigir el sensor hacia áreas u objetos con alta reflectividad u objetos con bruscos cambios de temperatura, tales como piscinas.

B. Procedimiento de Instalación

1. Asegúrese de desconectar la alimentación eléctrica del lugar.
2. Afloje los tornillos, luego quite la tapa de la caja del interruptor, la placa de aislación térmica y las piezas principales del interruptor de movimiento en forma secuencial (Ver Fig. 3).

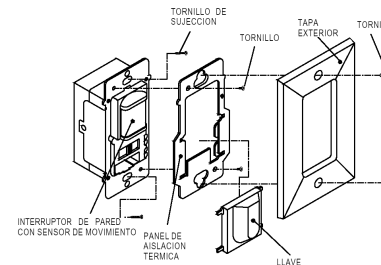
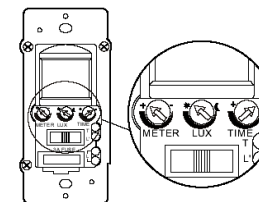
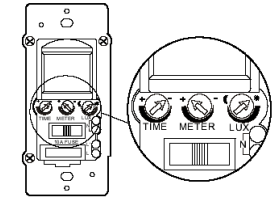

FIG. 3

3. Quite cuidadosamente el interruptor de pared que tiene instalado y desconecte todos los cables.
4. Verifique el diagrama del cableado, conecte los cables de alimentación a la parte principal del interruptor. Fije la parte principal del interruptor de movimiento y el panel de aislación térmica a la caja de conexión del interruptor en la pared.
5. Ajuste los controles de "TIME" (tiempo), "METER" (distancia) y "LUX" (sensibilidad) realizando una prueba de ingreso a la habitación para lograr que el interruptor funcione en forma óptima (Ver Fig. 4).
6. Luego instale la llave corrediza y posteriormente atornille la tapa de la caja.



OS-472



OS-472A

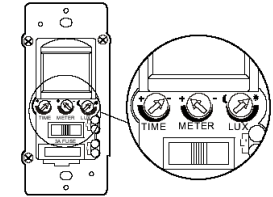

OS-472B

FIG. 4

C. Diagrama de Cableado

1. Reemplazo de un interruptor de un contacto.

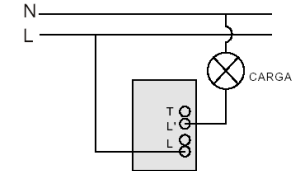

OS-472

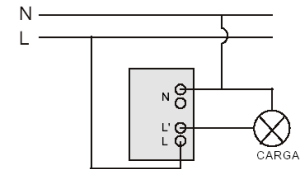

OS-472A

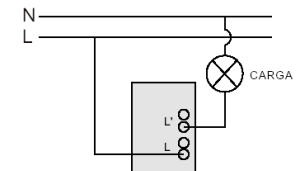

OS-472B

FIG. 5

- Por favor ver Fig. 5 para el conexionado.
 - Dimensiones del cable : Min. 0.35 mm² (26AWG) Max. 2.0 mm² (14AWG)
2. Reemplace solamente un interruptor de doble contacto por el OS-472 utilizando un circuito de dos vías (tal como una escalera) (**OS-472 solamente**).

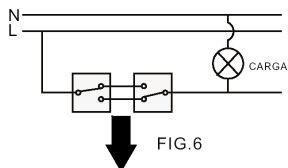
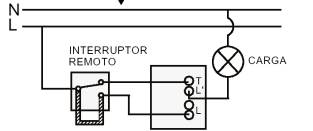

FIG. 6



OS-472(solamente)

FIG. 7

- Cuando reemplace solamente un interruptor de 2 contactos con el OS-472.
 - Ver Fig. 6 y 7 para el detalle del conexionado y agregue un cable puente en el interruptor remoto.
 - Cada vez que mueva el interruptor remoto, se encenderán las luces durante el tiempo prefijado.
3. Reemplazo de 2 interruptores de doble contacto por 2 unidades OS-472 u OS-472B en un circuito de doble vía.

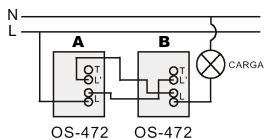

OS-472 OS-472

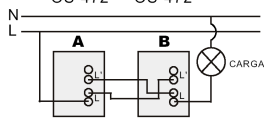

OS-472B OS-472B

FIG. 8

- Por favor vea la Fig. 8 para el detalle del conexionado y realice un control detallado al finalizar la instalación.

4. Dos OS-472A controlan una carga y la distancia de ambos interruptores es ≥ 5 Metros (Ver Fig. 9).

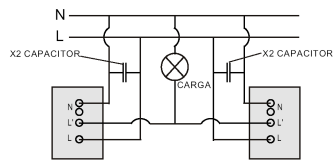

OS-472A OS-472A

FIG. 9

- Conexión de cargas inductivas.
Si conecta cargas inductivas tales como transformadores, relés, contactores o lámparas fluorescentes al OS-472A, esto puede provocar picos en el voltaje que causan que la carga sea encendida nuevamente ("efecto de luz sostenida"). Los picos de voltaje pueden ser reducidos conectando un capacitor en paralelo con la carga inductiva.

No lo utilice para Dimmers o cualquier otro tipo de interruptor que contenga un circuito electrónico.

4 Prueba y Ajuste

A. Prueba de Movimiento

1. Luego de haber instalado la parte principal del interruptor en la caja situada en la pared, encienda la energía eléctrica nuevamente y espere unos 3 minutos hasta que el sensor se haya estabilizado antes de realizar la prueba de movimiento.
2. Mueva la llave corrediza a la posición central para activar el modo "AUTO" (Ver Fig. 5).
3. Párese fuera del área de cobertura y luego comience a caminar dentro del área de cobertura hasta que las luces se enciendan (Ver Fig. 10).
4. Ajuste el regulador "METER" para lograr el área de cobertura deseada (Ver Fig. 10).



COMIENZO FINAL

FIG. 10

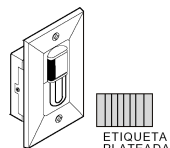

ETIQUETA PLATEADA

FIG. 11

5. Para aquellas zonas que no deben ser detectadas, utilice la etiqueta plateada que viene con el interruptor para cubrir el sensor en la parte correspondiente (ver Fig. 11).

B. Ajuste de "TIME", "LUX" y "METER" (Ver Fig. 4)

1. Ajuste el control "TIME" para determinar el tiempo que permanecerá encendido el interruptor (de 6 segundos a 12 minutos). Este tiempo comienza a contar luego de que el movimiento detectado por el sensor se detiene.
2. Ajuste el control "LUX" para regular el umbral de luz en el cual el sensor se activará.
3. Ajuste el control "METER" para modificar la distancia máxima de detección del sensor hasta 8 metros.

5 Operación

A. Funciones de la Llave Corrediza

Luego de haber terminado la instalación del interruptor de movimiento, Ud. puede utilizar la llave corrediza para encender la luz en los modos "ON", "AUTO" u "OFF" ("Encendido", "Automático", "Apagado" - Ver Fig. 12)

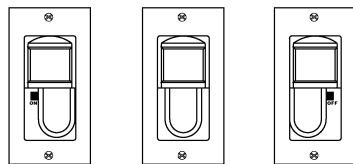

FIG. 12

1. Para mantener la luz apagada todo el tiempo, sitúe la llave corrediza hacia la izquierda para pasar al modo "OFF" indicado en color verde.

NOTA : Sitúe la llave corrediza en la posición "OFF" antes de cambiar la lámpara o fusible.

2. Para mantener la luz encendida todo el tiempo, sitúe la llave corrediza hacia la derecha para pasar al modo "ON" indicado en color rojo.
3. Si sitúa la llave corrediza en la posición central, el interruptor de movimiento encenderá y apagará la luz de acuerdo a los parámetros "LUX", "METER" y "TIME" que Ud. ajustó de antemano.

B. Operación según los esquemas de conexionado

1. Cuando existen uno o dos interruptores de movimiento, en operación normal, el sensor deberá ser situado en la posición "AUTO", es decir en la posición "A".
2. Cuando utilice el interruptor en un circuito de doble vía (Ver Fig. 6 y 7), la función del interruptor remoto funciona como un interruptor temporal. Este interruptor solamente puede activar el interruptor de movimiento para que éste encienda la luz por el tiempo prefijado, si se encuentra en la posición "AUTO". Además, este circuito de doble vía será controlado por el interruptor de movimiento (OS-472 solamente).
3. Cuando los interruptores de un circuito de doble vía son reemplazados por interruptores de movimiento (ver Fig. 8) o los dos OS-472 controlan una carga (ver Fig. 9), la operación de la luz conectada a esos dos interruptores de movimiento será de acuerdo a lo indicado en la siguiente tabla :

Interruptor de movimiento A	Interruptor de movimiento B	Estado de la luz controlada
ON	ON	ON
OFF	ON	ON
OFF	OFF	OFF
AUTO	AUTO	AUTO
AUTO	ON	ON
AUTO	OFF	AUTO

NOTA : por favor tenga en cuenta que este tipo de conexionado (ver Fig. 8 y 9) no aplica para el caso de lámparas Fluorescentes o lámparas PL con la impedancia convencional

6 Solución a Problemas

Cada interruptor de movimiento pasa por un estricto control de calidad y funcionamiento antes de abandonar la fábrica. Por lo general el malfuncionamiento es causado por una instalación incorrecta o una orientación del interruptor inadecuada.

Las luces no encienden

1. Desconecte la alimentación eléctrica por al menos 5 segundos y luego vuelva a conectarla.
2. Controle que las lámparas y los empalmes se encuentren en buen estado. Revise el conexionado con el diagrama indicado en este manual. Verifique que la energía eléctrica se encuentre conectada.
3. Controle si la llave corrediza no se encuentra en la posición "OFF".
4. Controle que el fusible no se halla quemado.

Las luces se encienden y apagan rápidamente

1. El calor generado por las luces puede causar inestabilidad en la operación del sensor.
2. Asegúrese de que no halla alguna luz reflejando sobre el sensor. Controle que no existan superficies claras o reflectoras dentro del área de operación del sensor. Enfoque el sensor o las luces hacia otra dirección.
3. Tenga en cuenta que el sensor tiene una mayor sensibilidad durante el invierno debido a que en condiciones de baja temperatura es más fácil para el sensor detectar la radiación infrarroja. Ajuste el regulador "METER" un poco más hacia el "-" para disminuir la sensibilidad.

Las luces no se apagan

1. Controle que la llave corrediza no se encuentre en la posición "ON".
2. Manténgase totalmente fuera del área de cobertura del sensor para evitar encendidos accidentales.
3. Verifique que el interruptor de movimiento no se encuentre instalado sobre una superficie inestable que posea una temperatura cálida. La unidad debe ser montada firmemente.
4. Asegúrese de que el interruptor no se encuentre enfocado hacia algún objeto que pueda producir un cambio de temperatura tales como agua, equipos de aire acondicionado o ductos de ventilación.
5. Desconecte la alimentación eléctrica por al menos 5 segundos y luego vuelva a conectarla para retornar a la operación automática.
6. Verifique que la línea de alimentación eléctrica sea estable.

Mantenimiento y Reparación

Mantenga la superficie del sensor limpia y libre de obstrucciones. No intente abrir o reparar la unidad.

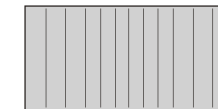

- * Esta es la etiqueta plateada la cual puede ser utilizada para cubrir el sensor como se muestra en la figura 11.



ELECTROFONIA S.R.L.

Respalda y Garantiza