

PORTERO ELECTRICO "COMMAX" MOD. DP-2HP/DR-201A



DP-2HP



DR-201A

Especificaciones teléfono DP-2HP :

Alimentación : Corriente alterna 100~220V, 50&60Hz 4.5W máx.

Cableado : 4 hilos

Instalación Interior

Tipo de montaje Montaje superficial

Dimensiones (sin auricular) : 107X195X38mm

Dimensiones (con auricular) : 189X208X51mm

Distancia maxima cableado : 100m(0.65Φ), 150m(0.8Φ)

Temperatura : 0(°C)~50(°C)

Especificaciones panel DR-201A :

Alimentación : Provista desde el teléfono DP-2HP

Cableado : 2 hilos

Instalación Exterior

Tipo de montaje Montaje embutir

Dimensiones : 117X195X16mm

Distancia maxima cableado : 100m(0.65Φ), 150m(0.8Φ)

Temperatura : 10(°C)~50(°C)

DIMENSIONES TELEFONO DP-2HP

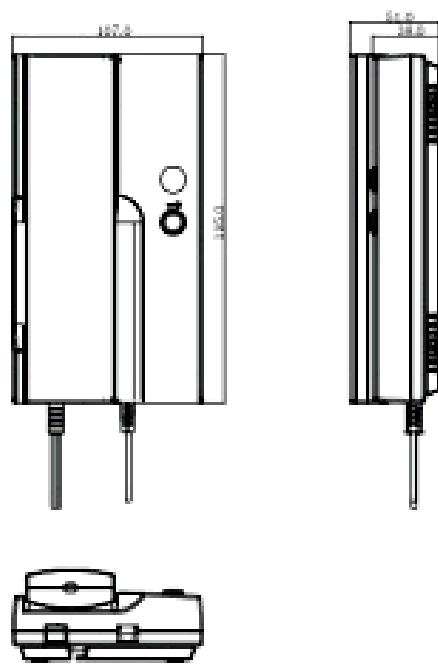

INSTALACION TELEFONO DP-2HP

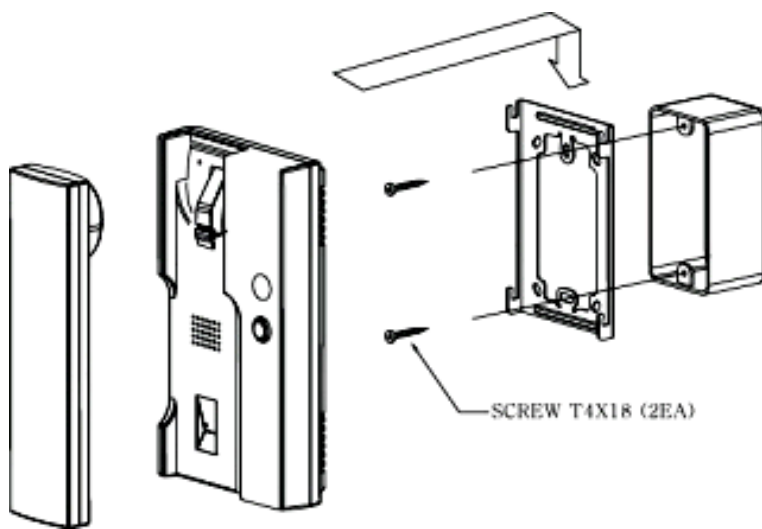

CABLEADO TELEFONO DP-2HP

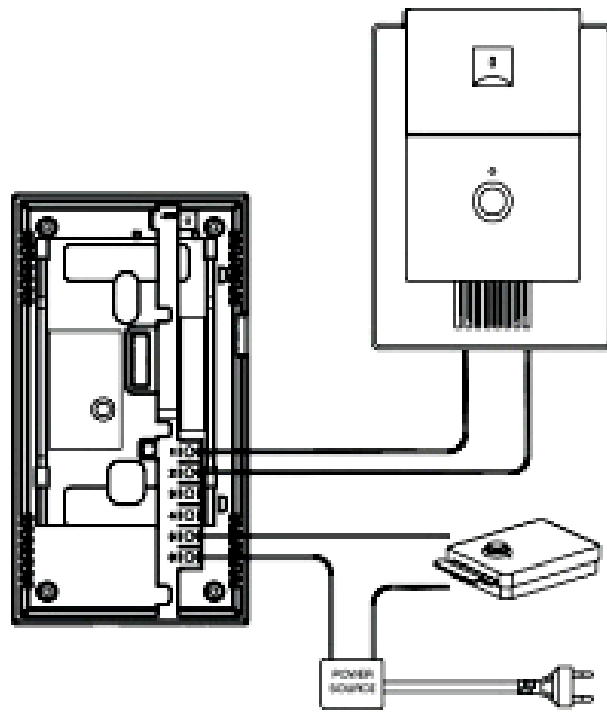

DIMENSIONES PANEL DP-201A

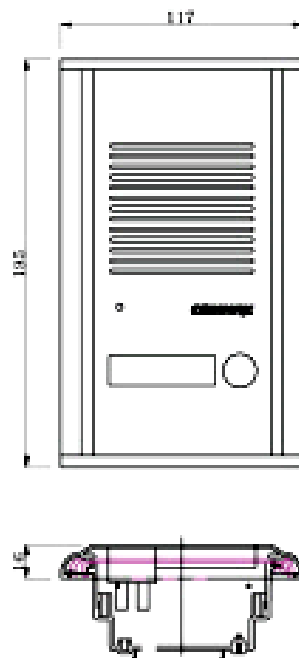

INSTALACION PANEL DP-201A

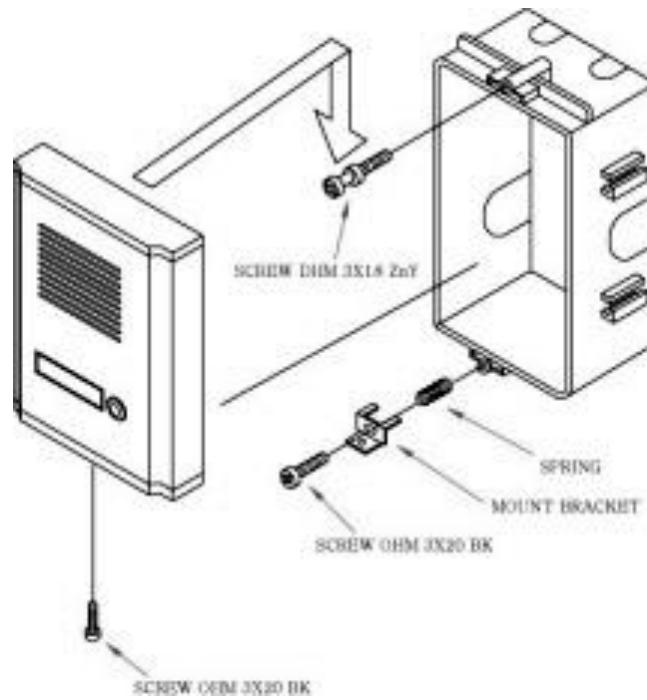

ELECTROFONIA s.r.l.

Web : <http://www.electrofonía.com>

Respalda y
Garantiza