

Since 1968

COMMAX
SmartHome & Security

Manual del Usuario

Monitor Color de Video Portero CDV-43N



www.commax.com

COMMAX Co.,Ltd.



- Gracias por adquirir productos COMMAX
- Por favor lea atentamente este Manual del Usuario (en particular las precauciones de seguridad) antes de utilizar el producto y siga las instrucciones en forma exacta
- La compañía no se hace responsable por accidentes causados por la operación incorrecta del producto.



Tabla de Contenido

1. Agradecimiento	1
2. Advertencias y Precauciones	2
3. Descripción de las Partes y Funciones	4
4. Operación	5
5. Instalación	7
6. Cableado y Diagramas de Conexión	8
7. Monitores Adicionales	9
8. Contenido de la Caja	10
9. Características y Especificaciones	11
10. Guía de Operación Segura	11



1. Agradecimiento

Muchas gracias por adquirir productos COMMAX.

Por favor lea atentamente este Manual del Usuario (en particular las precauciones de seguridad) antes de utilizar el producto y siga las instrucciones en forma exacta



2. Advertencias y Precauciones

Asegúrese de seguir las siguientes instrucciones para prevenir accidentes y daños al producto.



Advertencia

Peligro de muerte o daños severos



Indica prohibición



Indica prohibido desarmar



Indica prohibido tocar



Indica advertencias a seguir



Indica que no tirar del cable para desconectar la alimentación



Advertencia

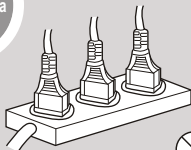

Prohibido

No sobrecargue el tomacorrientes.

Puede causar un incendio por sobrecalentamiento.

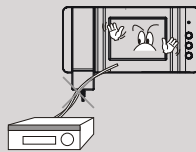

Prohibido

No conecte otros equipos eléctricos si esta en uso.

Puede causar daños al producto

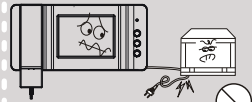

Prohibido

No fuerce ni quiebre el cable de alimentación, tampoco apoye objetos pesados sobre él.

Puede provocar un cortocircuito causando un incendio.

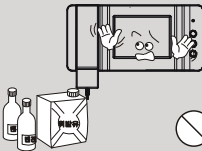

Prohibido

No utilice agua, thinner o detergente para limpiar el exterior del producto.

Asegúrese de limpiarlo con un paño suave y seco para evitar descargas eléctricas y roturas.

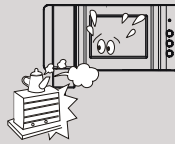

Prohibido

No instale el producto en lugares con mucha humedad.

Podría causar descargas eléctricas y daños al equipo.



Prohibido

No tire de I cable de alimentación para desconectarlo del tomacorrientes.

Si el cable se daña, puede provocar descargas eléctricas causando un incendio.



No Tocar

No conecte el cable de alimentación con las manos húmedas.

Podría recibir una descarga eléctrica.

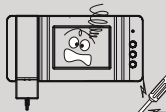

No Desarmar

No desarme, repare o modifique el producto.

Podría producirse una descarga eléctrica, incendio o heridas por el mal funcionamiento del producto.

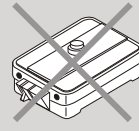

No utilice llaves de corte de corriente alterna (AC).

Podría producirse una descarga eléctrica.



Advertencia

Peligro de muerte o daños severos



Advertencia

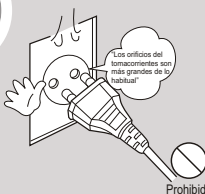

Si los orificios del tomacorrientes son más grandes de lo habitual, no introduzca el terminal. Puede causar una descarga eléctrica e incendio.



Indica prohibición



Indica prohibido desarmar



Indica prohibido tocar



Indica advertencias a seguir



Indica que no tirar del cable para desconectar la alimentación

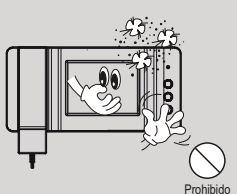

Asegúrese de que el polvo u otras sustancias no se acumulen sobre el producto.

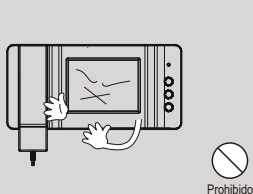

Asegúrese de que no se introduzcan sustancias en el producto. Podría causarle alguna falla.

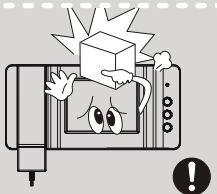

No apoye objetos pesados sobre el producto. Puede causarle algún daño.

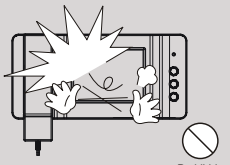

No desarme el producto y evite que éste sea golpeado.

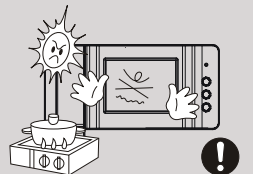

Evite que el producto reciba la luz directa del sol, no lo instale próximo a fuentes de calor intensas.

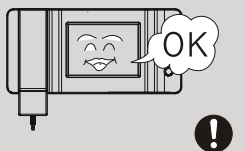

Instale el producto sobre una superficie plana y firme. De lo contrario puede que no funcione correctamente.

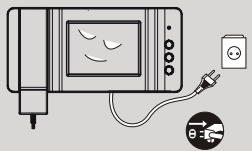

Desconecte el producto de la alimentación si no lo va a utilizar por un período prolongado.

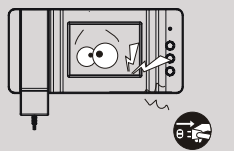

Si el producto comienza a emitir sonidos extraños, desconéctelo inmediatamente de la alimentación y contáctese con el service COMMAX del lugar.



3. Descripción de las Partes y Funciones

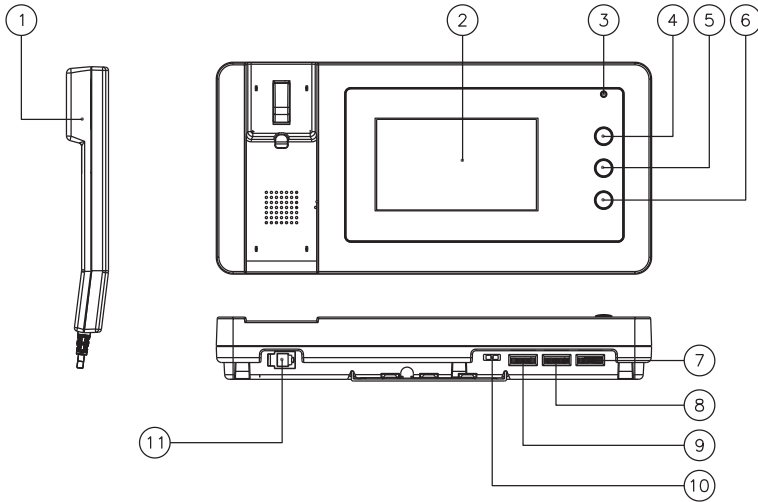

No.	Nombre de la parte	Descripción
1	Auricular	Auricular para hablar y escuchar
2	Pantalla TFT-LCD	Muestra la imagen del visitante
3	LED de encendido	Indicador LED de encendido
4	Botón de monitoreo	Muestra la imagen captada por la cámara
5	Botón del intercomunicador	Utiliza el intercomunicador entre las terminales
6	Botón de apertura	Activa el cerrojo eléctrico en la puerta
7	Botón de ajuste de color	Permite ajustar el color de la imagen
8	Botón de ajuste de brillo	Permite ajustar el brillo de la imagen
9	Botón de ajuste de volumen	Permite ajustar el volumen del sonido
10	Botón On/Off	Botón de Encendido/Apagado del equipo
11	Terminal de conexión del auricular	Terminal para conectar el cable del auricular



4. Operación

1. Llamada del visitante

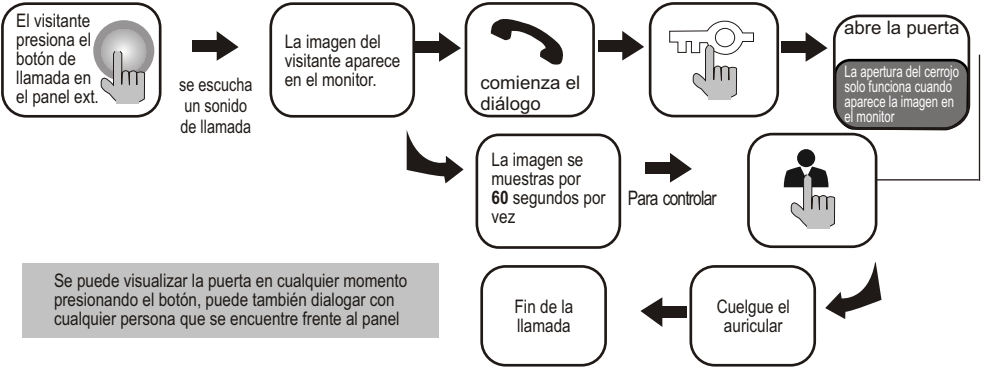

* En caso de instalar dos paneles

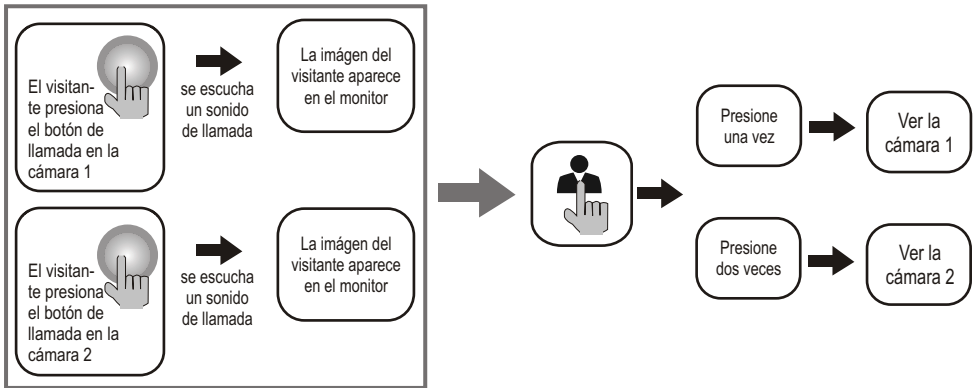

2. Comunicación con el Intercomunicador opcional

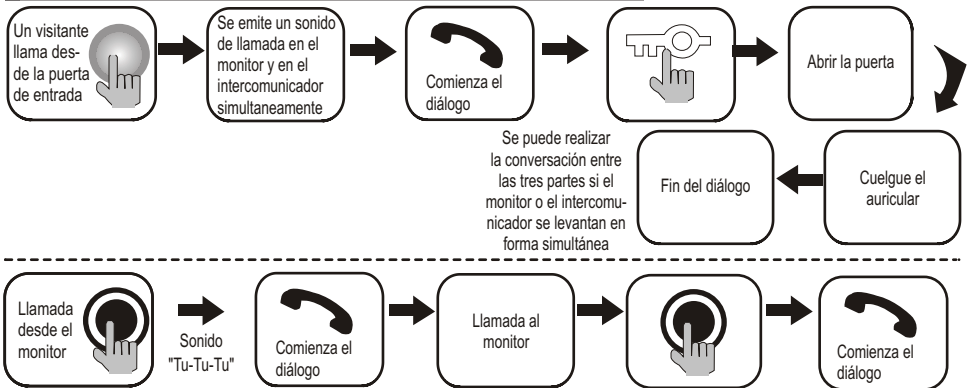

El diálogo entre el intercomunicador y la cámara es posible solamente cuando la imagen del visitante se muestra en la pantalla.

*** Ajuste del modo de pantalla para seleccionar el aspecto.**

- Presionando repetidamente el botón del Intercomunicador (botón de ajuste de pantalla) mientras visualiza la imagen de la cámara de la puerta de entrada, el aspecto de la pantalla cambiará como se indica más abajo (Ud. no puede ajustar la pantalla en el modo de conversación).

ZOOM → 4:3 → WIDE

ZOOM : se muestra la imagen aumentada (expansión) manteniendo el aspecto (4:3) (pantalla completa).

4:3 : se muestra la imagen con aspecto 4:3 (aspecto real de la cámara) sin expansión (los márgenes izquierdo y derecho de la pantalla LCD aparecerán en blanco).

WIDE : pantalla completa, no es aspecto 4:3, la imagen se expande para abarcar el ancho de la pantalla LCD.



▷ Instalación del Monitor

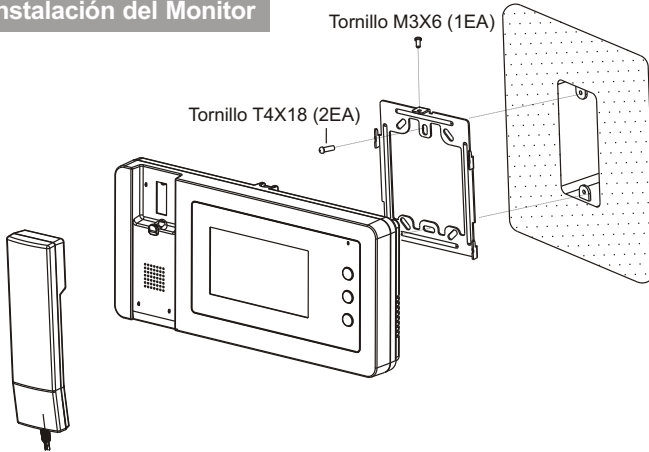

* Nota

- Evite instalar el producto a la luz directa del sol.
- Instale el producto a una altura de entre 1450~1500mm.
- Evite instalar el producto en ambientes con presencia de vapores, alta humedad, altas temperaturas o campos magnéticos ya que podrían dañar el producto y/o afectar a su rendimiento.

▷ Instalación de la cámara (DRC-4MC)

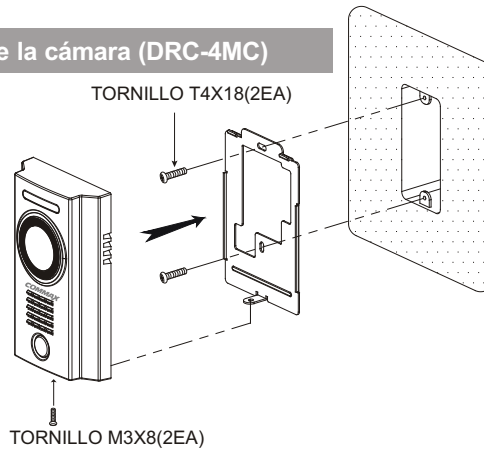

* Nota

- No instale la cámara en un lugar expuesto de frente a la luz solar ni fuentes intensas de luz frontales.
- Mantenga la lente de la cámara limpia para obtener una imagen nítida.



6. Cableado y diagramas de conexión

▷ Polaridad del conector de la cámara

1. Rojo: Audio
2. Azul: Tierra (GND)
3. Amarillo: Alimentación (+12V)
4. Blanco: Vídeo

▷ Polaridad del conector del intercom.

1. Rojo: Audio
2. Azul: Tierra (GND)
3. Amarillo: Alimentación (+14V)
4. Blanco: Señal de llamada

CDV-43N

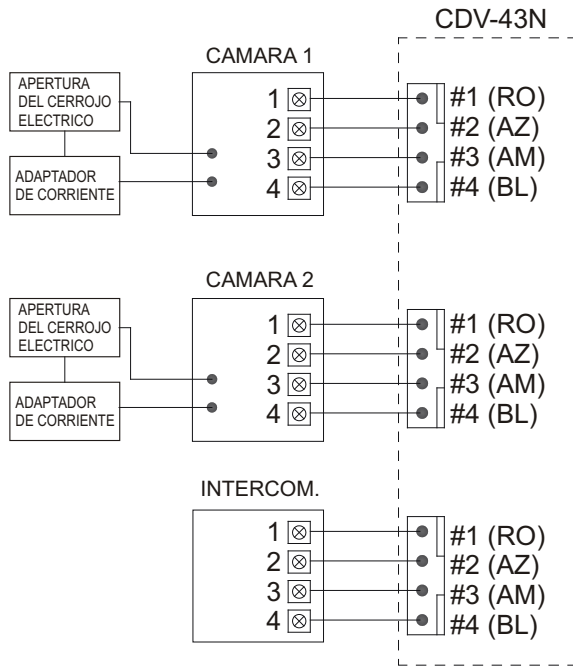

* Nota

1. En caso de que exista una línea de alto voltaje en el área de la instalación, utilice un cable coaxial con aislamiento para el cableado.
2. Tenga cuidado que el aislamiento metálico del cable no entre en contacto con el alambre interno lo cual podría provocar un corto circuito generando un problema de funcionamiento.
3. Siempre desconecte la alimentación al conectar el monitor a la cámara.



7. Monitores adicionales

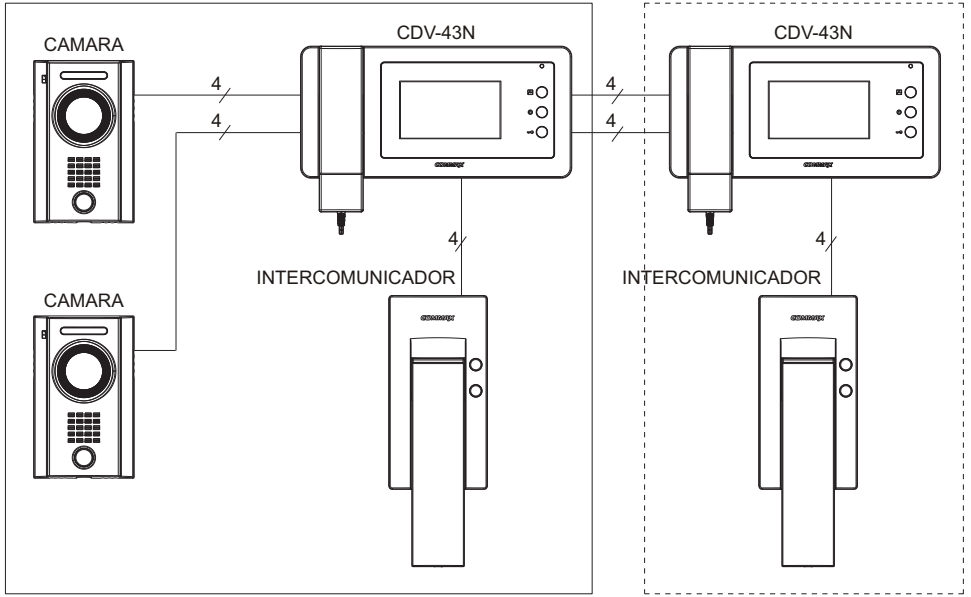

* Expandible

* Cuando agregue un segundo monitor, la calidad del audio y el video pueden verse deterioradas.



8. Contenido de la caja

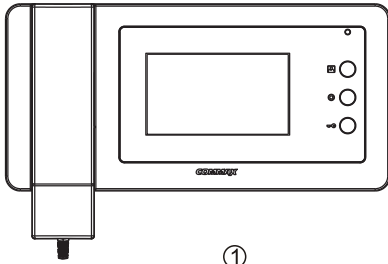

①



②

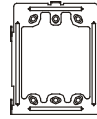

③



④

Tornillo M3 X 6 (1 c/u)



⑤

Tornillo T4 X 18 (2 c/u)

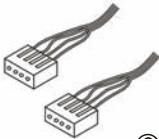

⑥

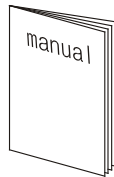

⑦

① Monitor (CDV-43N) -----	1 pz
② Auricular -----	1 pz
③ Platina montaje del monitor -----	1 pz
④ Tornillos de fijación del Monitor -----	1 pz
⑤ Tornillos de fijación de la platina -----	2 pzs
⑥ Conector (4 pines) -----	2 pzs
⑦ Manual del Usuario -----	1 pz



9. Características y Especificaciones

CDV-43N

Voltaje de alimentación	100-240V~, 50/60Hz corriente alterna
Potencia de consumo	En operación : 15W
Cableado	4 hilos para la cámara (con polaridad) 4 hilos para el intercomunicador (con polaridad)
Tamaño de la pantalla	Color 4.3" TFT LCD (cristal líquido)
Comunicación	Simultánea
Sonido de llamada	Desde la cámara : campanilla eléctrica Desde el intercomunicador : Sonido "Beep"
Tiempo de visualización	60 +/- 10seg
Distancia desde la cámara	28m(ϕ 0.5) / 50m(ϕ 0.65) / 70m(ϕ 0.8)
Temperatura de operación	0° ~ +40°C (32°F ~ 104°F)
Peso	2kg
Dimensiones	259(ancho) x 158(alto) x 52(prof.) mm

Referencia : El diseño y las funciones del producto están sujetas a cambios constantes en el desarrollo para alcanzar una mejora en la calidad.



10. Guía de operación segura

- Asegúrese de encender el producto.
- En caso de detectar algún daño físico o falla en la operación, no dude en llamar a servicio técnico autorizado.
- La instalación eléctrica del lugar debe incorporar llave térmica de seguridad.
- No ubique jarrones con líquidos ni floreros por encima del monitor.
- Por favor desconecte la alimentación antes de realizar una instalación o reparación en el producto.



Notas

COMMAX

COMMAX Co.,Ltd.

513-11, Sangdaewon-dong, Jungwon-gu, Seongnam-si, Gyeonggi-do, Korea

Int'l Business Dept. Tel. : +82-31-7393-540~550 Fax. : +82-31-745-2133

Web site : www.commax.com

Versión en español : © 2013 ELECTROFONIA s.r.l. - Web : www.electrofonía.com

Impreso en Korea / 2012.10.104