

# Telesonic<sup>®</sup>

**TELEVISOR COLOR DE 21"**  
Sistemas PAL N/M y NTSC

**Mod.: CTV-2110PF**



**Manual del Usuario**

## **INTRODUCCION**

Gracias por adquirir este televisor "Telesonic" que posee una imagen de gran definición y colores naturales.

Para disfrutar completamente de su televisor desde el comienzo, es conveniente que lea atentamente este manual de uso y consérvelo para una futura consulta.

## **INSTALACION**

Instale el TV en una habitación donde no le de la luz del sol en forma directa.

La oscuridad total o un reflejo en la pantalla pueden causarle cansancio ocular.

Se recomienda que haya una iluminación suave e indirecta para una visión más placentera.

Deje espacio suficiente entre el TV y la pared para permitir una correcta ventilación. Evite los lugares extremadamente cálidos para evitar daños en el gabinete o fallas prematuras de los componentes electrónicos.

Este TV se puede conectar a la red eléctrica de 90 a 260V 50/60Hz de corriente alterna. No debe utilizarse con una fuente de corriente continua ni otro tipo de fuente de energía que no sea la que se especifica en el manual.

No instale su TV cerca de fuentes de calor como ser radiadores, ductos de aire, luz directa del sol o en un lugar como un compartimiento o área cerrada.

No cubra las ranuras de ventilación del gabinete cuando el TV esté en uso.

## **CUIDADO**

Nunca trate de abrir el TV ni sus componentes, ni realice ningún otro tipo de ajuste a los controles que no se mencione en este manual. Todos los TVs son equipos de alto voltaje. La Pantalla de su TV es un tubo de alto vacío, si se llegara a romper, fragmentos de vidrio podrían ser expulsados en forma violenta.

Se debe evitar rayar, golpear o someter a presión indebida a la pantalla. Para limpiar alguna suciedad o salpicaduras que pudiera presentar la pantalla o el gabinete, se debe primero desconectar la alimentación eléctrica. Luego limpie el TV con un paño seco y suave. Durante una tormenta eléctrica es aconsejable desconectar el TV de la alimentación eléctrica así también como el cable de antena o cable TV ya que una descarga eléctrica provocada por la caída de un rayo podría causar graves daños a su TV. Todo tipo de reparación interna de su TV debe ser realizada únicamente por el personal técnico calificado.

Ante cualquier duda pongase en contacto con la empresa que aparece a continuación :



**ELECTROFONIA s.r.l.**

Hocquart 1621 - Montevideo - URUGUAY

Tel. : (598-2) 9244646 - Fax : (598-2) 9242050

Web : <http://www.electrofonía.com>

# INDICE

1. ADVERTENCIAS Y CUIDADOS .....	1
2. INSTALACION DE SU TELEVISOR	
2-1 Conexiones de antena .....	3
2-2 Instalación de las baterías del control remoto .....	3
3. CONEXION DE EQUIPOS DE AUDIO/VIDEO .....	4
4. CONTROLES Y TERMINALES	
4-1 Detalle de los controles y componentes .....	5
4-2 Terminales de entrada y salida .....	5
5. CONTROL REMOTO .....	6
6. CONTROLES DE SU TELEVISOR	
6-1 Encendido/Modo de espera .....	7
6-2 Aumentar / Disminuir el canal .....	7
6-3 Sintonización por acceso directo .....	7
6-4 Canales de 2 o 3 dígitos .....	7
6-5 Control de volumen .....	7
6-6 Silenciar .....	8
6-7 Seleccionar TV/AV .....	8
6-8 RECALL .....	8
6-9 Apagado automático (SLEEP) .....	8
6-10 Información en pantalla (DISP) .....	8
6-11 Búsqueda automática de canales (SCAN) .....	9
6-12 Calendario .....	9
6-13 Ajustes de imagen prefijados .....	9
6-14 Norma de video (SYS) .....	9
6-15 Ajustes de imagen (PIC) .....	9
6-16 Juegos (GAME) .....	10
6-17 Tecla MENU .....	10
7. MENU EN PANTALLA	
7-1 Menú IMAGEN .....	10
Contraste, Brillo, Color, Nitidez, Tinte, Reductor de ruido .....	10
7-2 Menú TEMPORIZADOR .....	11
Desconectar, Conectar, Canales, TV/CATV, Reloj .....	11
7-3 Menú SINTONIZACION .....	11
Canales, Sistema de Color, TV/CATV, Anad/Borrar, AFT .....	11
Fine, Auto Search .....	12
7-4 Menú FUNCION .....	12
Idioma, Closed Caption, Censura, Balance, Pant. Azul, OSD BG, CH. BLACK .....	12
7-5 Menú JOY (juego) .....	13
8. ESPECIFICACIONES .....	14

# 1. ADVERTENCIAS Y CUIDADOS

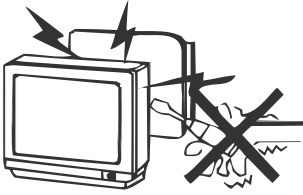

Advertencia

Este televisor utiliza para su funcionamiento altos voltajes. No abra el gabinete de su TV. Para reparaciones comuníquese únicamente con personal de mantenimiento calificado.

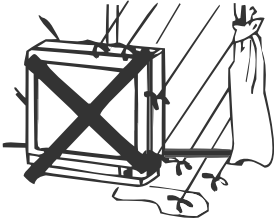

Advertencia

Para evitar el riesgo de descargas eléctricas, no exponga el TV a la lluvia o la humedad.

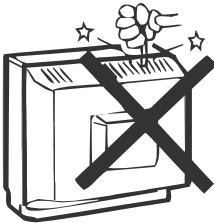

Advertencia

No deje caer ni introduzca objetos por las ranuras o aberturas del gabinete. Nunca derrame ninguna clase de líquido sobre el TV.

Distancia mínima

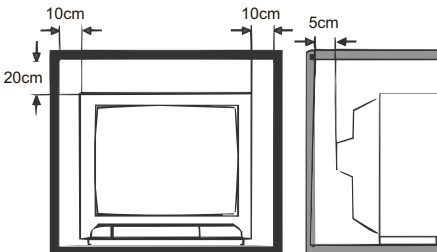

Cuidado

Si el TV se va a instalar empotrado dentro de un compartimento o lugares similares, se deben mantener las distancias mínimas de separación. La acumulación de calor puede reducir la vida útil de su TV y puede resultar peligrosa.



Cuidado

Nunca se pare ni se recueste sobre su TV. Tampoco presione el TV contra su soporte. Se debe tener especial cuidado con los niños.

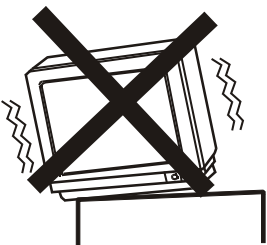

Cuidado

No coloque su TV sobre una mesa rodante inestable. Se pueden causar lesiones graves a una persona y el TV podría sufrir daños severos si llega a caer en forma accidental.

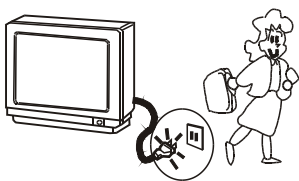

Cuidado

Cuando el televisor no vaya a ser utilizado por un período de tiempo prolongado, se recomienda desconectarlo de la alimentación eléctrica por mayor seguridad.

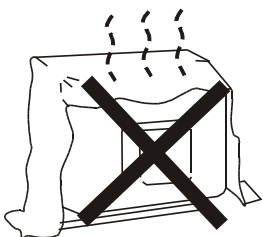

Cuidado

Evite exponer el TV a la luz directa del sol u otra fuente de calor como por ej. reproductores de cassette, DVD, amplificadores de audio, etc. No bloquee los agujeros de ventilación en la parte posterior del gabinete. La ventilación es esencial para evitar fallas a los componentes electrónicos. Tenga cuidado de que el cable de alimentación no quede presionado por el propio TV.

## 2. INSTALACION DE SU TELEVISOR

### 2-1. Conexiones de antena

1. Utilice el conector de cable coaxial de  $75\Omega$  o el convertidor de impedancia 300-75 para conectar al terminal de entrada de antena en la parte posterior del gabinete.
2. Si dispone de algún equipo VHS, DVD, etc, conecte el cable de audio/video en la entrada de Audio/Video situada en la parte posterior del gabinete o en la entrada de Audio/Video (2) que se encuentra en el panel lateral izquierdo. (ver pág. 4).

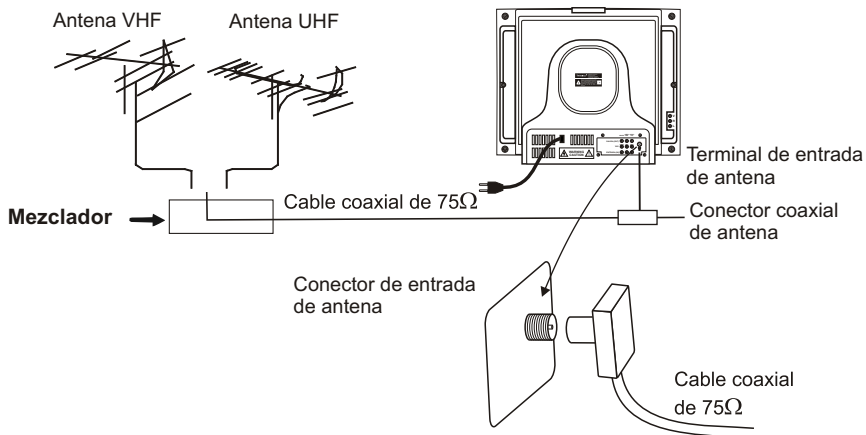

### 2-2. Instalación de las baterías del control remoto

El control remoto funciona con dos baterías AAA de 1.5V. Para colocar las baterías o reemplazarlas proceda como se indica a continuación :

- a) Coloque el control remoto al revés.
- b) Presione hacia abajo la traba de la tapa del compartimento de las baterías y deslice la tapa como indica la flecha.
- c) Instale dos baterías nuevas teniendo en cuenta la indicación de polaridad que aparece dentro del compartimiento. Puede dañar el control remoto si instala las baterías en forma incorrecta.

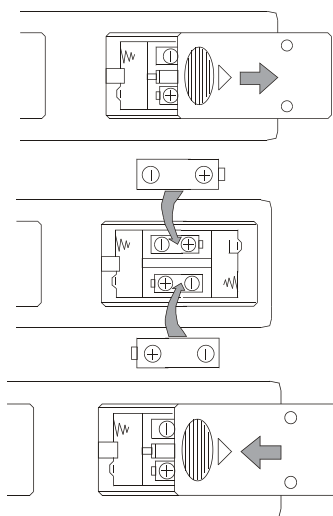

### 3. CONEXION DE EQUIPOS DE AUDIO/VIDEO

1. Con el TV apagado, conecte los terminales de audio izquierdo y derecho (LEFT/RIGHT - blanco/rojo) y de video (amarillo) del cable a los terminales correspondientes en la salida (OUT) de su equipo externo (VHS, DVD, cámara, etc), luego conecte los terminales del otro extremo del cable a los terminales correspondientes en su TV indicados como IN (entrada) ubicados en la parte posterior del TV. Ver el siguiente diagrama :

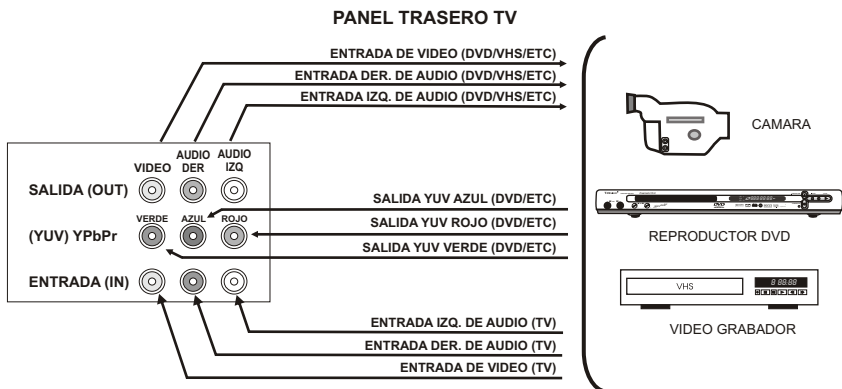

Luego encienda su TV y el equipo externo, seleccione la entrada/salida VIDEO 1 utilizando la tecla TV/AV.

2. Entrada de Audio/Video 2 : con el TV apagado, conecte los terminales de audio LEFT(izq. - blanco), RIGHT (der. - rojo) y de VIDEO (amarillo) de la salida de su equipo externo (VHS, DVD, cámara, etc) a las entradas correspondientes ubicadas en el panel lateral de su TV. Ver el siguiente diagrama :

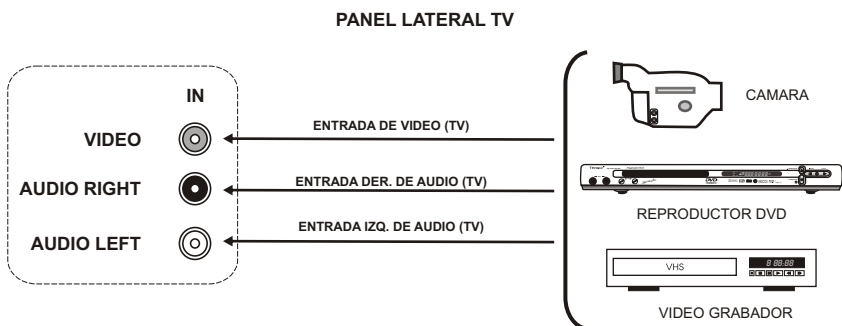

Luego encienda su TV y el equipo externo, seleccione la entrada/salida VIDEO 2 utilizando la tecla TV/AV.

## 4. CONTROLES Y TERMINALES

### 4.1 Detalle de los controles y componentes

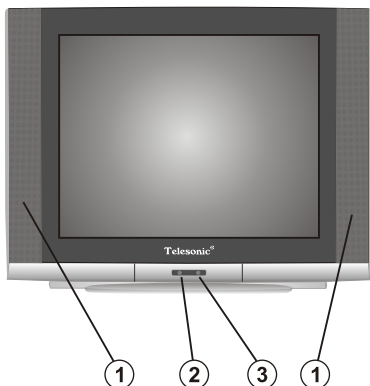

1. Parlante
2. Sensor del Control Remoto
3. Indicador de Encendido
4. Tecla MENU
5. Tecla de selección AV/TV

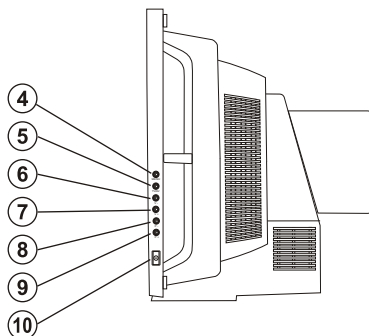

6. Tecla V- (disminuir el volumen)
7. Tecla V+ (aumentar el volumen)
8. Tecla P- (disminuir el canal)
9. Tecla P+ (aumentar el canal)
10. Interruptor de Encendido/Apagado

### 4.2 Terminales de Entrada y Salida

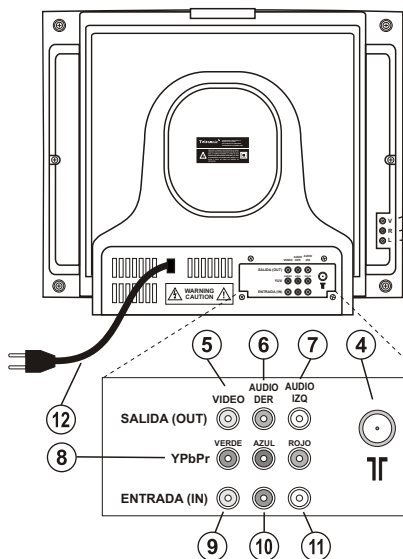

1. Entrada-2 A/V - Video
2. Entrada-2 A/V - Canal de audio Derecho
3. Entrada-2 A/V - Canal de audio Izquierdo
4. Entrada de antena (75Ω)
5. Salida Audio/Video - Video
6. Salida Audio/Video - Canal de audio Derecho
7. Salida Audio/Video - Canal de audio Izquierdo
8. Entrada de Video componente (YPbPr)
9. Entrada-1 A/V - Canal de audio Derecho
10. Entrada-1 A/V - Canal de audio Izquierdo
11. Entrada-1 A/V - Video
12. Cable de alimentación

Se pueden conectar los siguiente equipos :

Video grabadora, cámara de video, cámaras fotográficas digitales, grabadores y reproductores DVD, amplificador de audio, etc.

\* Por favor desconectar el cable de alimentación antes de realizar cualquier conexión de Audio/Video.

## 5. CONTROL REMOTO

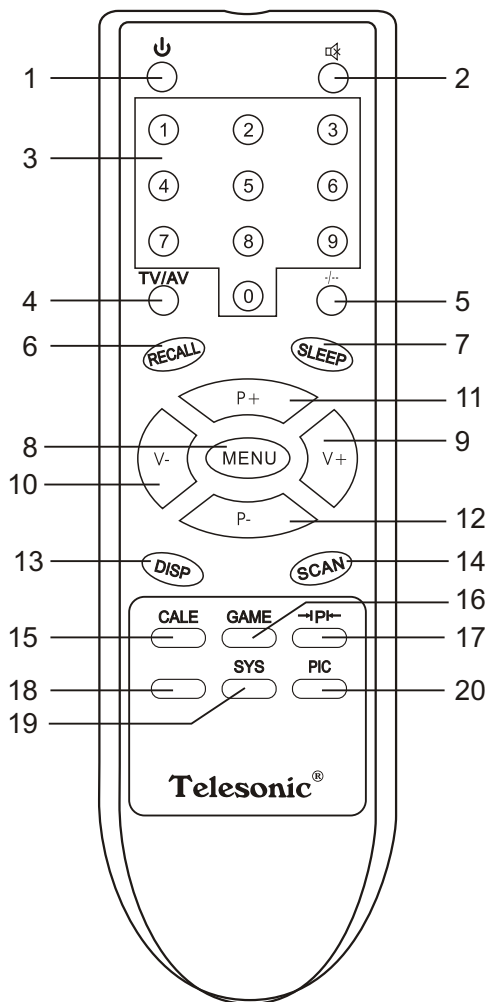

- |                                       |                                       |
|---------------------------------------|---------------------------------------|
| 1. Encendido/Apagado                  | 11. Aumentar de Canal                 |
| 2. Silenciar Audio                    | 12. Disminuir de Canal                |
| 3. Teclas numéricas de acceso directo | 13. Despliega información en pantalla |
| 4. Selector TV/AV                     | 14. Búsqueda automática de canales    |
| 5. Canales de 2 o 3 dígitos           | 15. Calendario                        |
| 6. Retorna al canal anterior          | 16. Juegos                            |
| 7. Función SLEEP (apagado autom.)     | 17. Ajustes de imagen prefijados      |
| 8. Despliega el Menú en pantalla      | 18. (sin función)                     |
| 9. Subir el Volumen de audio          | 19. Selector de norma de video        |
| 10. Bajar el Volumen de audio         | 20. Ajustes de Imagen                 |

## 6. CONTROLES DE SU TELEVISOR

### 6-1. Encendido/Modo de Espera - Encendido/Apagado



Con el interruptor de encendido (10) en la posición de Encendido, se se puede apagar utilizando el control remoto. Este estado se llama Modo de Espera. En este modo también se puede encender el televisor presionando las teclas de P+/P- del panel lateral.

### 6-2. Aumentar/Disminuir el Canal

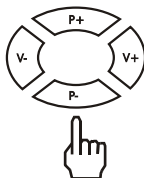

Presione la tecla [P+] para aumentar el canal.  
Presione la tecla [P-] para disminuir el canal.

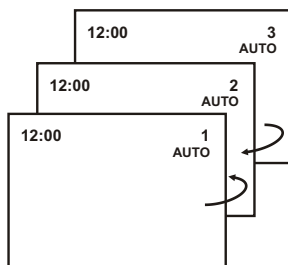

### 6-3. Sintonización por acceso directo

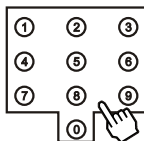

Utilizando el teclado numérico del control remoto, se puede seleccionar directamente el número del canal.



### 6-4. Canales de 2 o 3 dígitos



Presionando la tecla [ -/-- ] cambia el ancho del cursor de 2 a 3 dígitos para permitirle digitar los canales mayores que 99.

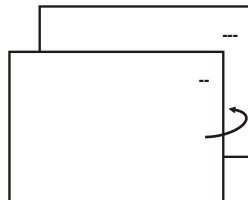

### 6-5. Control de Volumen

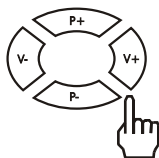

Presione la tecla [ V+ ] para subir el volumen.  
Presione la tecla [ V- ] para bajar el volumen.

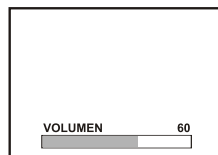

## 6-6. Silenciar (🔇) - Función : anula el sonido.



Al presionar la tecla 🔇 el sonido del televisor será anulado. Presione nuevamente 🔇 o la tecla [ V+ ] y el sonido será restaurado.



## 6-7. Seleccionar TV/AV

Función : seleccionar la entrada de video.



Se puede seleccionar la entrada de video por medio de la tecla [TV/AV]. Las entradas disponibles son : TV, VIDEO1, VIDEO2 e YUV.

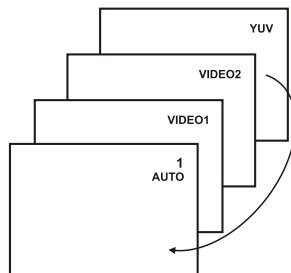

## 6-8. RECALL - Función : vuelve al último canal.



Al presionar esta tecla, el TV volverá al canal que se estaba viendo anteriormente. Presione nuevamente para volver al canal que estaba viendo.

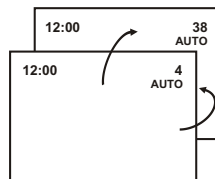

## 6-9. Apagado Automático (SLEEP)



Al presionar varias veces la tecla SLEEP, el apagado automático cambiará de la siguiente manera :

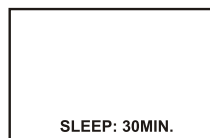

APAGAR 120→110→100→90→80→70→60→50→40→30→20→10

## 6-10. Información en pantalla (DISP)



Esta tecla desplegará la información en pantalla donde se muestra la hora actual, el nro. de canal y la norma de video actual.

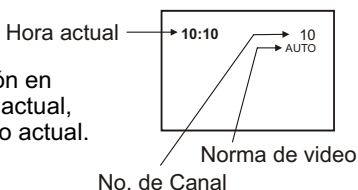

## 6-11. Búsqueda Automática de Canales (SCAN)

Función : Busca y agrega en forma automática los canales con señal.



Al presionar la tecla SCAN el TV comenzará a buscar y agregar a las memorias todos los canales que posean una señal con suficiente potencia. Presione V- para detener la búsqueda.

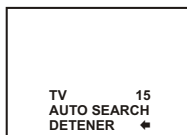

## 6-12. Calendario - Función : muestra el calendario.

CALE



Al presionar esta tecla, aparecerá el CALENDARIO en pantalla. Utilice las teclas [P+]/[P-] para cambiar el año. Utilice las teclas [ V+ ]/[ V- ] para cambiar el mes.

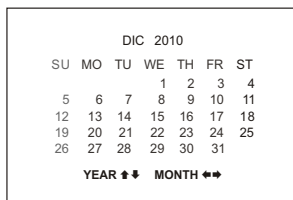

## 6-13. Ajustes de imagen prefijados

Función : selecciona entre alguno de los ajustes de imagen programados de fábrica o el ajuste personalizado.

PI



Al presionar repetidamente esta tecla, los ajustes de imagen cambiarán de la siguiente manera :

MEMORIA → DINAMICO → ESTANDAR → SUAVE



Los ajustes realizados por el usuario quedan guardados en la posición MEMORIA.

## 6-14. Norma de video (SYS)

SYS



Al presionar repetidamente esta tecla, selecciona entre los diferentes sistema de video disponibles. Si selecciona AUTO, su televisor detectará la norma de video en forma automática :

AUTO → NTSC → PAL-M → PAL-N

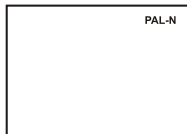

## 6-15. Ajustes de imagen (PIC)

Función : ajusta brillo, contraste, color y nitidez.

PIC



Al presionar esta tecla despliega el menú de ajustes de imagen : brillo, contraste, color y nitidez (ver pag. 10 Menú Imagen).

## 6-16. Juegos (GAME) - Función : Inicia el juego de video incluido en el televisor.



Presionando esta tecla inicia el juego de video incluido en el televisor. Utilice las teclas P+/P- para cambiar de nivel y V-/V+ para seleccionar. Presionando la tecla DISP sale del modo juego.

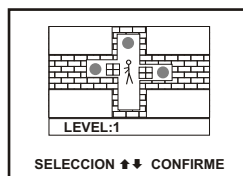

## 6-17. Tecla Menú - Función : Despliega el menú de opciones y ajustes.



Presionando esta tecla despliega el menú de configuración y opciones en pantalla. Presione repetidamente la tecla [MENU] para seleccionar alguna de las diferentes pantallas del menú como se muestra a continuación :



IMAGEN → TEMPORIZADOR → SINTONIZACION → FUNCION → JOY  
↑

## 7. MENU EN PANTALLA

### 7-1. Menú IMAGEN

- Seleccione cada función utilizando las teclas [P+]/[P-].
- Cada valor se puede modificar por medio de las teclas [V+]/[V-].
- Repita cualquier función si es necesario.

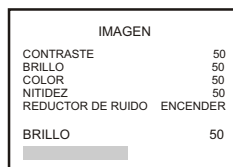
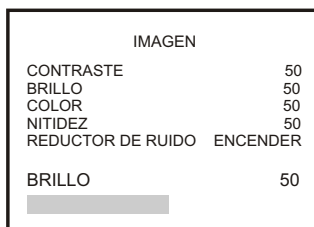

La opción TINTE sólo aparece cuando se está recibiendo la señal en el sistema NTSC. Opciones disponibles :

Contraste : modifica el contraste de la imagen (00-100)

Brillo : modifica el brillo de la imagen (00-100)

Color : modifica la intensidad de color de la imagen (00-100)

Nitidez : ajusta la nitidez para obtener una imagen más definida o más suavizada (00-100)

Tinte : ajuste adicional de color para sistema NTSC solamente.

Reductor de Ruido : activa/desactiva la reducción de ruido estático.

## 7-2. Menú TEMPORIZADOR

- A. Seleccione cada función utilizando las teclas [P+]/[P-].
- B. Cada valor se puede modificar por medio de las teclas [V+]/[ V-].
- C. Repita cualquier función si es necesario.

TEMPORIZADOR	
DESCONECTAR	APAGAR 0:00
CONECTAR	APAGAR 0:00
CANALES	10
TV/CATV	TV
RELOJ	0:00

Puede programar la hora y canal del encendido y apagado automáticos.

**DESCONECTAR** : hora de apagado, valores posibles : Apagar, Una Vez y Siempre. En la opción siempre se repite la misma operación todos los días. Presione P+ y utilice V+/V- para ajustar la hora, si mantiene presionado aumenta o disminuye de a 10 unidades.

**CONECTAR** : hora de encendido, valores posibles : Apagar, Una Vez y Siempre. En la opción siempre se repite la misma operación todos los días. Presione P+ y utilice V+/V- para ajustar la hora, si mantiene presionado aumenta o disminuye de a 10 unidades.

**CANALES** : seleccione el canal en el cual se encenderá el televisor.

**TV/CATV** : seleccione la banda en la cual se encenderá el televisor. Valores disponibles : TV, CATV-STD, CATV-HRC y CATV-IRC.

**RELOJ** : le permite poner en hora el reloj del televisor, utilice V+/V- para ajustar la hora, si mantiene presionado aumenta o disminuye de a 10 unidades.

## 7-3. Menú SINTONIZACION

- A. Seleccione cada función utilizando las teclas [P+]/[P-].
- B. Cada valor se puede modificar por medio de las teclas [V+]/[ V-].
- C. Repita cualquier función si es necesario.

SINTONIZACION	
CANALES	10
SISTEMA DE COLOR	AUTO
TV/CATV	TV
ANAD/BORRADO	ENCENDER
AFT	ENCENDER
FINE	00
AUTO SEARCH	➔

Le permite ajustar los parámetros de sintonía, memorizar los canales, etc.

**CANALES** : canal actual, utilice V+/V- para cambiar de canal.

**SISTEMA DE COLOR** : selecciona la norma de color, valores disponibles : AUTO, NTSC, PAL-M y PAL-N.

**TV/CATV** : le permite seleccionar la banda, valores disponibles : TV, CATV-STD, CATV-HRC y CATV-IRC.

**ANAD/BORRADO** : permite agregar o borrar canales de la memoria. Utilice las teclas V- y V+.

**AFT** : enciende o apaga el sistema de sintonía fina automático.

**FINE** : permite ajustar la sintonía fina para el canal actual. Valores disponibles : -48 a +56.

**AUTO SEARCH** : comienza la búsqueda y agregado automático de canales, si presiona V- cancela la búsqueda.

## 7-4. Menú FUNCION

- A. Seleccione cada función utilizando las teclas [P+]/[P-].
- B. Cada valor se puede modificar por medio de las teclas [V+]/[ V-].
- C. Repita cualquier función si es necesario.

FUNCION	
IDIOMA	ESPAÑOL
CLOSED CAPTION	APAGAR
CENSURA	→
BALANCE	± 00
PANT. AZUL	APAGAR
OSD.BG	APAGAR
CH.BLACK	APAGAR

Permite ajustar opciones de Idioma, Closed Caption, Censura, Audio, etc.

**IDIOMA** : permite seleccionar alguno de los 4 idiomas disponibles utilizados para el menú (Inglés, Español, Francés y Portugués).

**CLOSED CAPTION** : activa/desactiva la función de decodificación de texto utilizada por algunas estaciones de TV, valores disponibles : APAGAR, C1,C2, C3, C4, T1, T2, T3 y T4.

**CENSURA** : activa/desactiva la función de control parental de acuerdo al tipo de contenido que esta emitiendo la estación de TV. Al ingresar por primera vez le va a solicitar una contraseña numérica de 4 dígitos que deberá ingresar para poder activar los sub-menús de esta opción (detallados más adelante). Tome nota de la contraseña utilizada.

**BALANCE** : permite ajustar el balance izquierda/derecha del sonido. Valores : -50 a +50. En 00 el sonido queda centrado.

**PANT. AZUL** : activa/desactiva la pantalla azul cuando en el canal seleccionado no hay señal de televisión. Valores disponibles : apagado, encendido.

**OSD.BG** : activa y ajusta la opacidad el fondo traslúcido utilizado para el menú de opciones. Valores disponibles : apagado (no muestra fondo), 1 (fondo mas suave) y 2 (fondo más oscuro).

**CH.BLACK** : activa/desactiva la pantalla negra cuando se realiza un cambio de canal. Valores disponibles : apagado, encender.

**CENSURA** : opciones adicionales.

**MPAP RATING** : N/A, G, PG, PG-13, R, NG-17, X  
**TV PARENTAL** : None, TV-Y, TV-Y7, TV-G, TV-PG, TV-14, TV-MA

**CANADIAN ENGLISH** : None, C, C8+, G, PG, 14+, 18+

MPA RATING	N/A
TV PARENTAL	NONE
CANADIAN ENGLISH	NONE
CANADIAN FRENCH	NONE
TV PARENTAL CONTENT BLOCK	→
CHANGE PASSWORD	APAGAR →

CANADIAN FRENCH : None, G, 8 ans+, 13 ans+, 16 ans+, 18 ans+

TV PARENTAL CONTENT : (ver más abajo)

BLOCK : activa/desactiva el bloqueo. Valores : encender, apagar.

CHANGE PASSWORD (CAMBIO DE CONTRASEÑA) : Seleccione esta opción para cambiar la contraseña actual, utilice el teclado numérico para digitar los 4 números, no olvide tomar nota de la contraseña elegida.

TV PARENTAL CONTENT :

CONTENT		
TV-Y		
<b>TV-Y7</b>	FANTASY V	VIEW
TV-G	VIOLENCE	---
TV-PG	SEXUAL	---
TV-14	LANGUAGE	---
TV-MA	DIALOG	---

CONTENT		
TV-Y		
TV-Y7	FANTASY V	---
<b>TV-G</b>	VIOLENCE	---
TV-PG	SEXUAL	---
TV-14	LANGUAGE	---
TV-MA	DIALOG	---

CONTENT		
TV-Y		
TV-Y7	FANTASY V	---
TV-G	VIOLENCE	VIEW
<b>TV-PG</b>	SEXUAL	VIEW
TV-14	LANGUAGE	VIEW
TV-MA	DIALOG	VIEW

CONTENT		
TV-Y		
TV-Y7	FANTASY V	---
TV-G	VIOLENCE	VIEW
TV-PG	SEXUAL	VIEW
<b>TV-14</b>	LANGUAGE	VIEW
TV-MA	DIALOG	VIEW

CONTENT		
TV-Y		
TV-Y7	FANTASY V	---
TV-G	VIOLENCE	VIEW
TV-PG	SEXUAL	VIEW
TV-14	LANGUAGE	VIEW
<b>TV-MA</b>	DIALOG	---

## 7-5. Menú JOY (juego)

- A. Seleccione cada función utilizando las teclas [P+]/[P-].
- B. Seleccione la opción marcada utilizando las teclas [V+]/[V-].

JOY	
GAME	→
CALENDAR	→

Seleccione GAME para ingresar al video juego incluido en el televisor. (ver pág. 10).

Seleccionando CALENDAR puede visualizar el calendario actual en pantalla. (ver pág. 9).

## 8. ESPECIFICACIONES

1. Sistema de Televisión  
Entrada RF : PAL N / PAL M / NTSC  
Entrada de video : PAL N / PAL M / NTSC
2. Nivel de frecuencia de recepción  
AIRE  
CATV (STD)  
CATV (HRC)  
CATV (IRC)
3. Canales : 255
4. Entradas de Audio/Video :  
VIDEO1 (posterior) : Video compuesto + Audio Estéreo  
VIDEO2 (lateral izq.) : Video compuesto + Audio Estéreo  
YUV (posterior) : Video componente (YPbPr)
5. Salidas de Audio/Video :  
VIDEO1 (posterior) : Video compuesto + Audio Estéreo
6. Potencia de sonido : 3W(AV Mono), 3W+3W (Estéreo)
7. Alcance máximo del control remoto : 8.5 mts.
8. Alimentación : 90~260V de corriente alterna 50/60Hz
9. Consumo eléctrico : 70W (modo estándar)
10. Tamaño de la pantalla : 21 pulgadas

### Nota :

Todas las especificaciones pueden variar sin previo aviso.  
Tanto la calidad como el tamaño están indicados en valores aproximados.

